

PIPER

... wir zeigen Lösungen

SPEZIALIST FÜR
ROHRBEARBEITUNG



UNSERE ERFAHRUNG, IHR VORTEIL

Vom ursprünglichen Schmiede- und Schlossereibetrieb haben wir uns vor mehr als 40 Jahren auf die Rohrbearbeitung spezialisiert. Unserer langjährigen Erfahrung in Verbindung mit modernsten Maschinen und einer Produktionsfläche von 8.000 m² ist es zu verdanken, dass wir uns zu einem erfolgreichen Unternehmen in diesem Bereich entwickelt haben.

Die Vielseitigkeit von Rohr eröffnet unterschiedlichste Einsatzgebiete. Für Ihr Produkt bieten wir kompetente Lösungen in allen Facetten der Rohrbearbeitung.

■ ALLES AUS EINER HAND

Vom Einzelteil bis zur komplexen Baugruppe inklusive Oberfläche, Montage und Verpackung – „Made in Germany“

■ VIELSEITIGKEIT

Rohrbearbeitung in Perfektion – Lasern, Biegen, Schweißen, Stanzen und alle Formen der Endenbearbeitung

■ FLEXIBILITÄT

Ein umfangreiches Stahl-, Aluminium- und Edelstahlrohrlager, optimierte Fertigungsabläufe und großzügige Lagermöglichkeiten versprechen eine termingerechte Lieferung.

■ KOMPETENZ

Unser qualifiziertes Team entwickelt mit Ihnen optimale und wirtschaftliche Lösungen für Ihr Produkt.

FIRMENGESCHICHTE

1869

Gründung durch Friedrich Piper als Schmiede- und Schlossereibetrieb in Stewede-Wehdem

1900

Herstellung von Dreschmaschinen und Handel mit landwirtschaftlichen Maschinen

1935

Fertigung von Kartoffelreihenablegern und Kartoffelvollertern

1966

Beginn der Produktion von Zelt- und Vorzeltgestängen, sowie Spriegel für Anhänger

2000

Erweiterung der Fertigung in den Bereichen Rohrbiegen und Endenbearbeitung für die verschiedensten Branchen
Zertifizierung DIN EN ISO 9001

HEUTE

Neustrukturierung der Produktion durch Neubau und Aufnahme der Fertigung von Rohrlaserteilen



Foto: TRUMPF Werkzeugmaschinen

ROHR-LASERBEARBEITUNG

- hohe Passgenauigkeit der Einzelbauteile
- neue konstruktive Möglichkeiten und Freiheiten
- Bauteile mit einem Hüllkreis von 15–150 mm
- Wandstärken werkstoffabhängig bis 6 mm
- Stahl, Edelstahl und Aluminium

DORN- / ROLLENBIEGEN

- CNC-Dornbiegen von Rohrdurchmesser 12–80 mm
- Rollenbiegen von Rohrdurchmesser 12–70 mm
- Rund-/ Oval-/ Flachoval-/ Vierkantrrohr
- Ergebnisoptimierung durch 3D-Messarm
- Stahl, Edelstahl und Aluminium

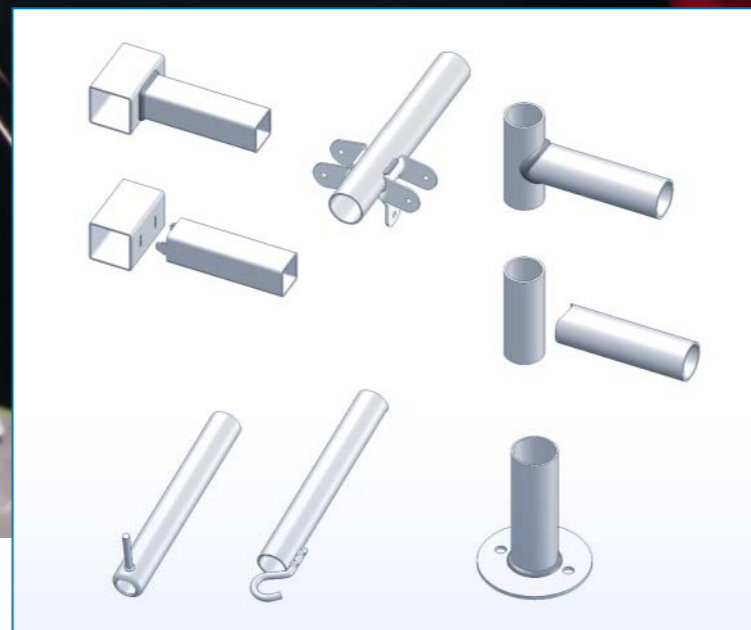
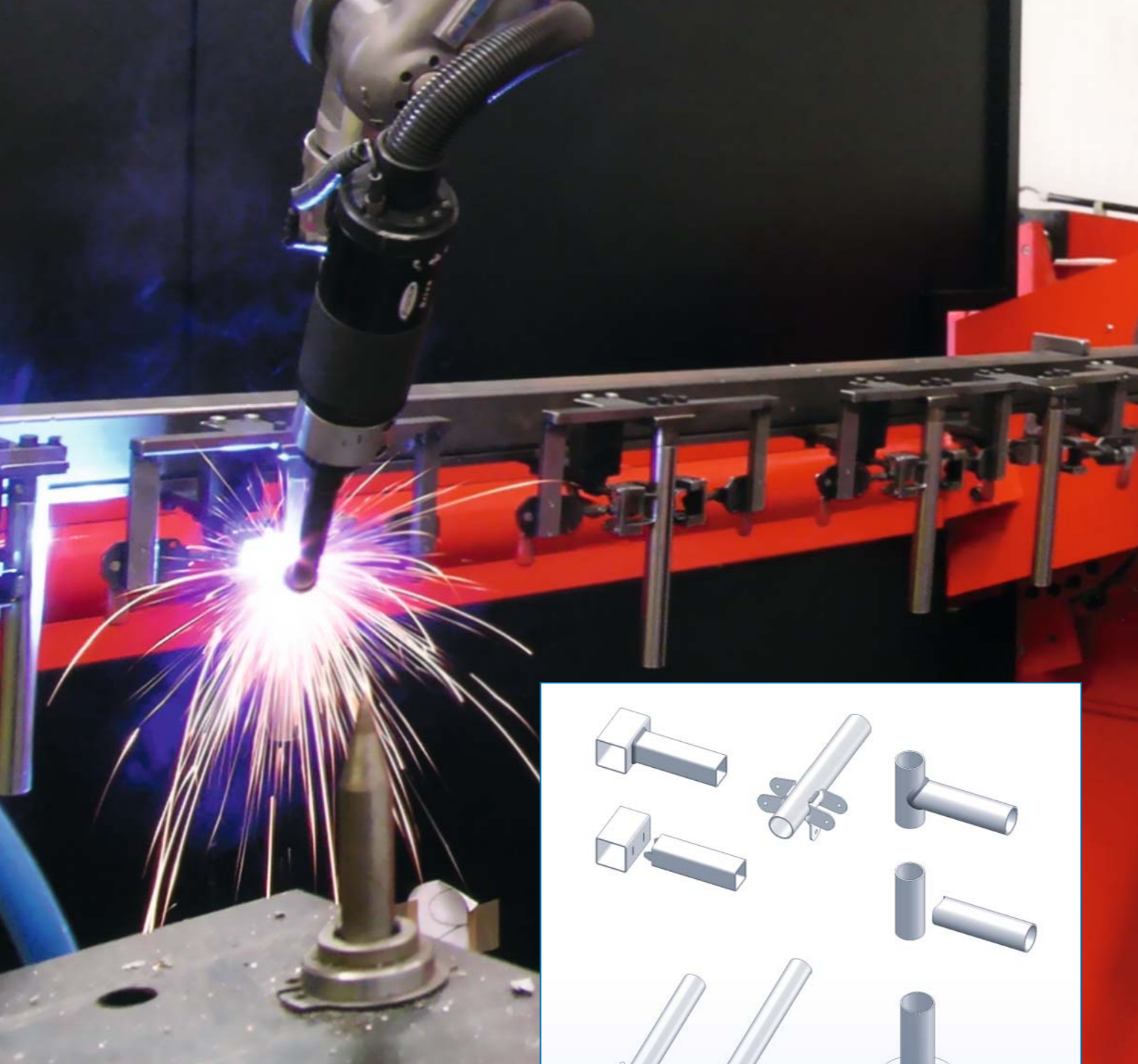

SCHWEISSBAUGRUPPEN

- MIG-, MAG- und WIG-Verfahren
- Punktschweißen, Hartlöten
- Hand- und Roboterschweißarbeitsplätze
- Stahl, Edelstahl und Aluminium

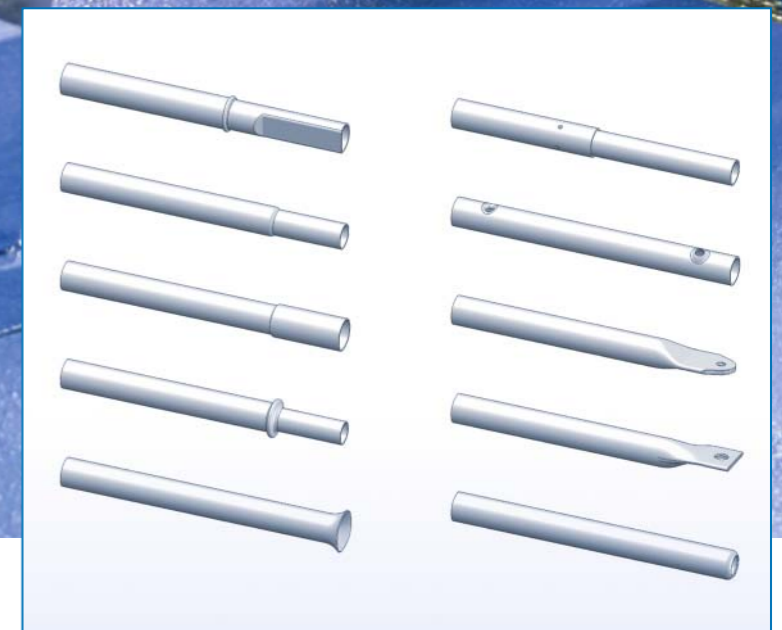
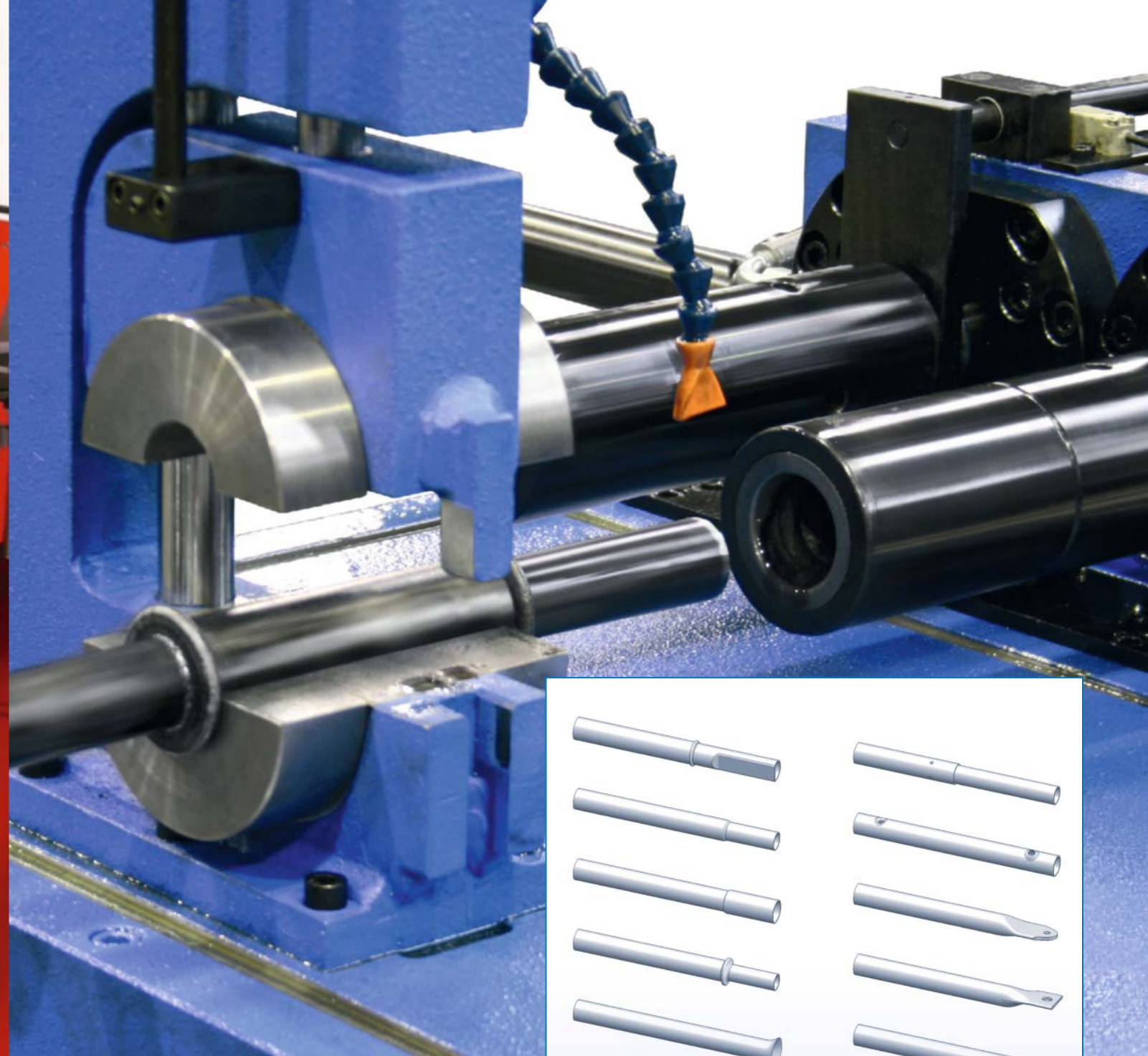

ENDENBEARBEITUNG

- Reduzieren, Aufweiten, Sicken
- Plätten, Kuppen, Andrücken
- Lochen, Einstechen, Ausprägen
- Stahl, Edelstahl und Aluminium

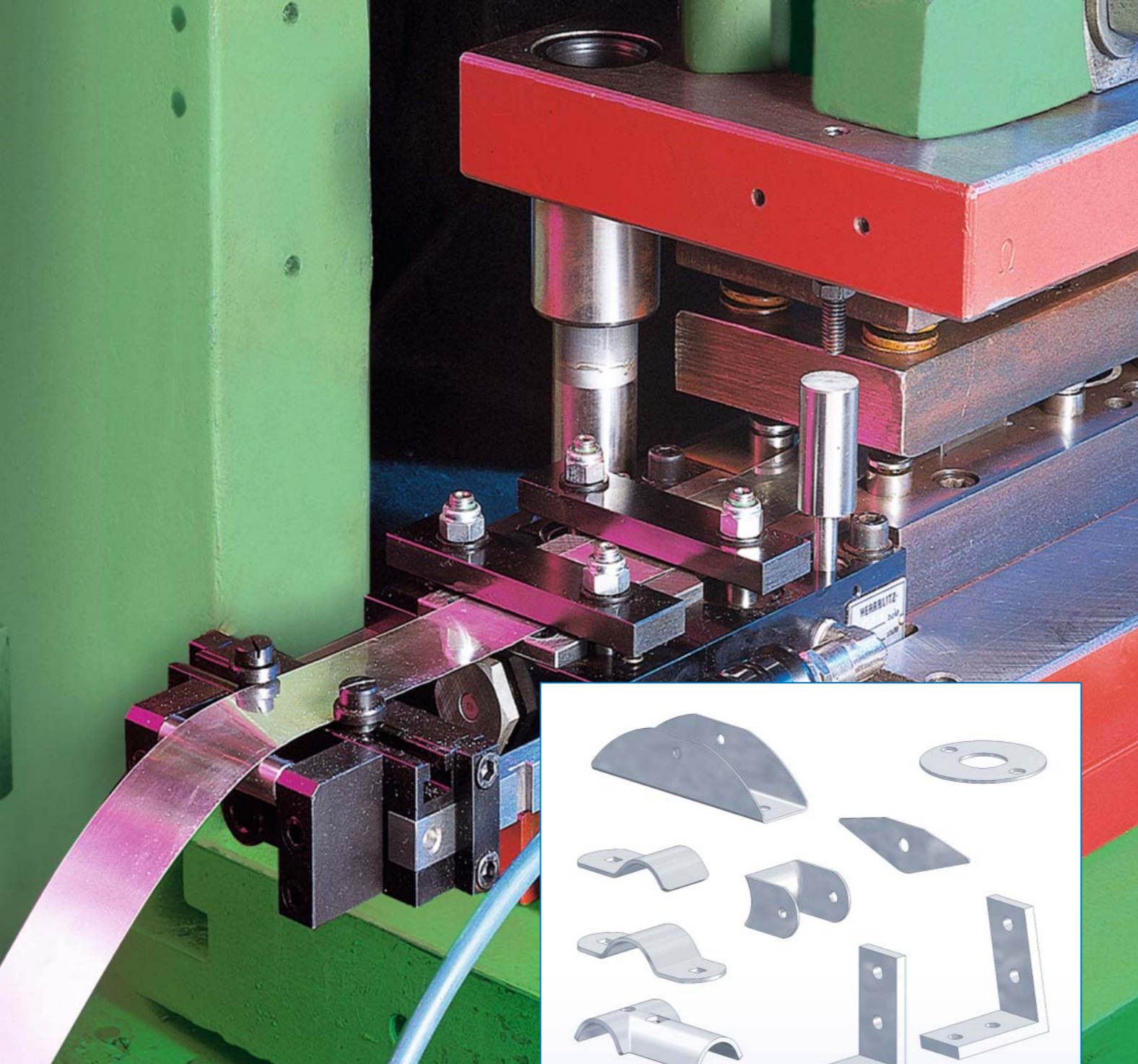

STANZ- / FORMPRESSTEILE

- Wandstärken werkstoffabhängig bis 4 mm
- Breite bis 100 mm, Länge bis 120 mm
- Pressenleistung bis 60 t
- Stahl, Edelstahl und Aluminium

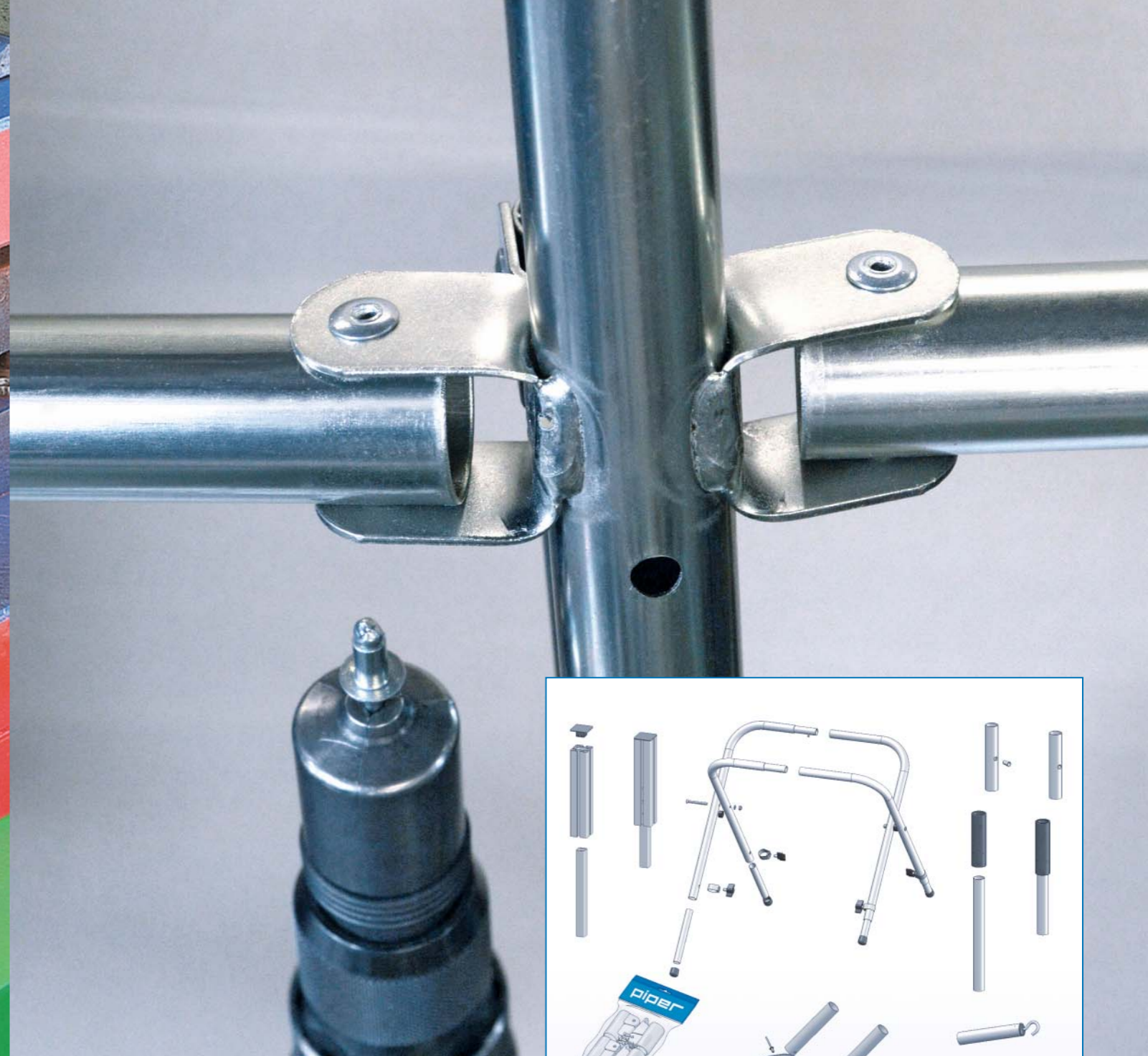

BAUGRUPPENMONTAGE

- Nieten, Verschrauben, Montieren, Kennzeichnen
- Überzüge aufbringen (Softgrip, Schießschlauch)
- individuelle Verpackungslösungen
- Kommissionieren und Einlagern

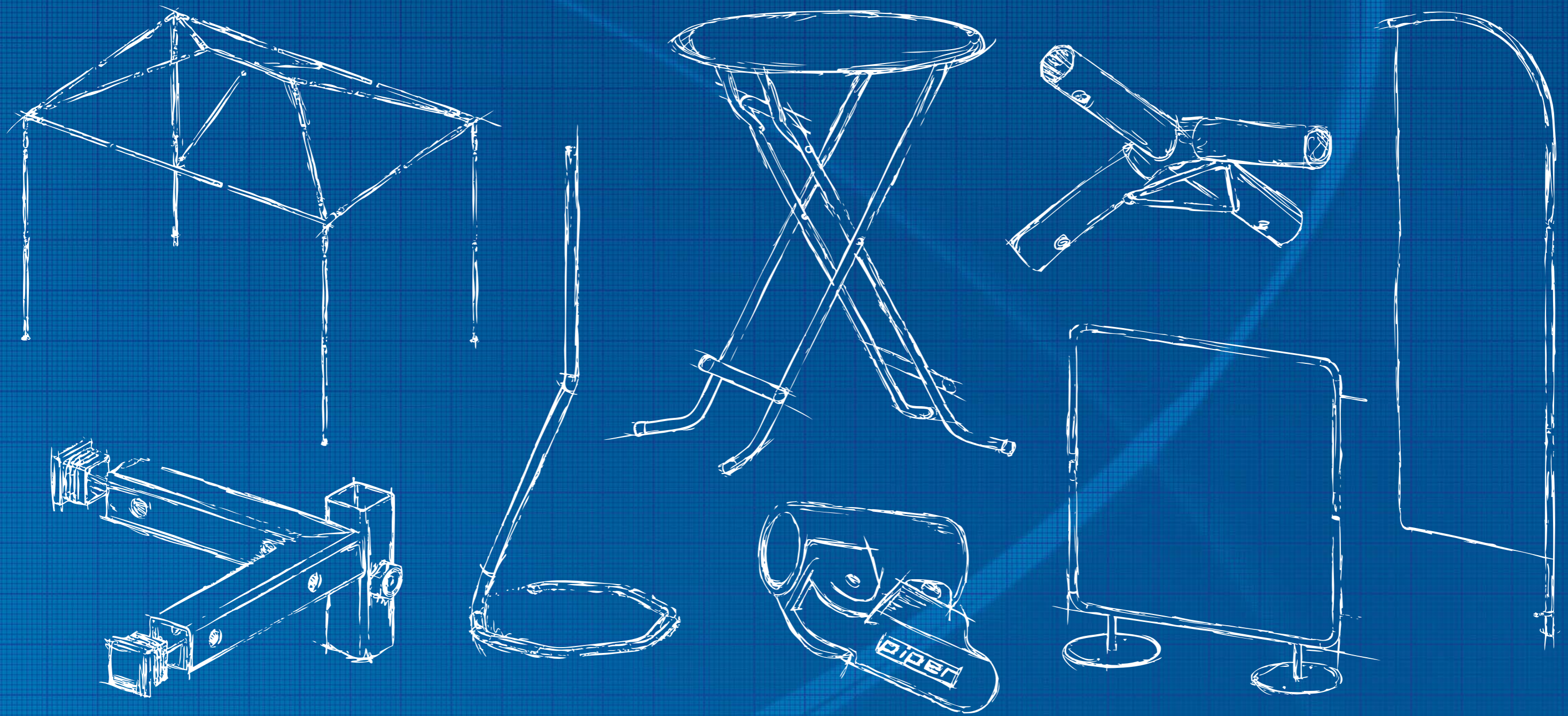

INDIVIDUELLE PRODUKTE FÜR ...

- Camping
- Anhängerbau
- Automotive
- Gartengeräte
- Fitness und Freizeit
- Werbung
- Ladenbau
- Möbel
- Landwirtschaft
- und vieles mehr

WAS KÖNNEN WIR FÜR SIE TUN?

- Wir zeigen Ihnen die Lösung!



PIPER
... wir zeigen Lösungen

Fr. Piper GmbH & Co. KG

Berkenbüscher Str. 5-8 · 32351 Stemwede-Wehden · Tel. 0 57 73 / 80 09-0 · Fax 0 57 73 / 80 09-99
E-Mail info@piper-gestaenge.de · www.piper-gestaenge.de